



# GARDE-CORPS POUR TRAPPE D'ACCÈS AU TOIT

La trappe d'accès est l'un des moyens les plus populaires pour accéder au toit. Mais savez-vous qu'elle représente un risque de chute lorsqu'elle est laissée ouverte? Notre garde-corps pour trappe d'accès améliore la sécurité autour de la trappe et facilite l'entrée et la sortie grâce à sa poignée intégrée. Le premier pas vers la sécurisation de votre toiture.

## CARACTÉRISTIQUES

- S'adapte aux trappes d'accès de toutes dimensions
- Se fixe à la trappe sans endommager la membrane du toit
- Tuyaux en aluminium légers et résistants à la rouille
- Barrière de sécurité en aluminium ajustable à fermeture automatique incluse
- Poignée pour faciliter l'entrée et la sortie incluse
- Installation rapide et facile
- Garantie de 10 ans
- Fabriqué au Québec
- Respecte les normes RSST, CNB, OSHA

## FONCTIONNEMENT

Grâce à son attache développée exclusivement pour cette application, l'ensemble de garde-corps pour trappe d'accès Delta Prévention s'installe facilement sur tous les types de trappes d'accès. Grâce à ses coussins de caoutchouc intégrés, la fixation par serrage est sans risque pour la membrane et 100 % sans perforation. La même attache permet aussi une installation boulonnée si nécessaire.



## TYPES DE CONFIGURATION

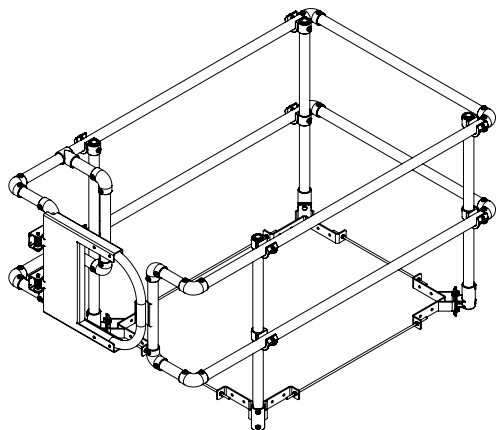

### ITEM # HGKTSF01

Ensemble pour trappe de maximum 36" x 48".

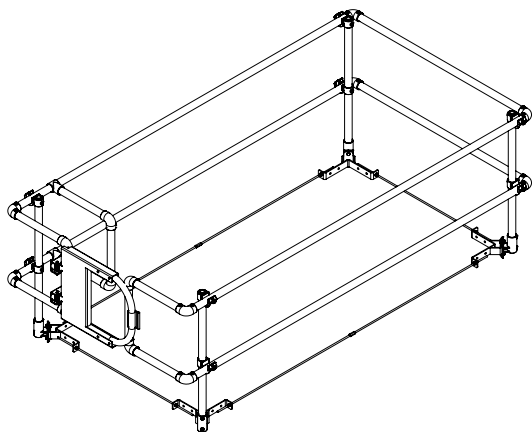

### ITEM # HGKTOS01

Ensemble pour trappe jusqu'à 104" x 52".

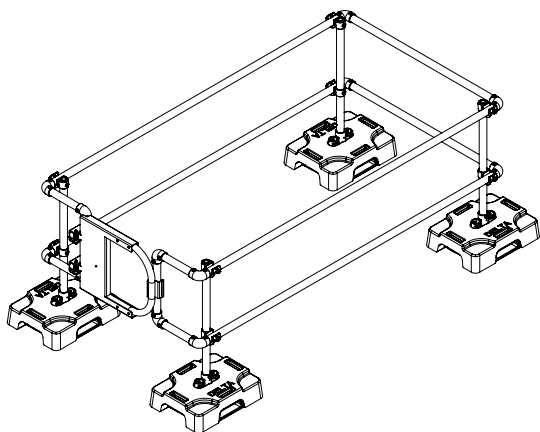

### GARDE-CORPS SUR CONTREPOIDS

Configuration selon vos besoins!

## FICHE TECHNIQUE

### ITEM # HGKTSF01

(installé sur une trappe de 36"x48")

Longueur :	78.82"
Hauteur des garde-corps :	42"
Largeur hors tout :	48.55"
Profondeur sas d'entrée :	18.5"
Ouverture de la barrière de sécurité :	24" à 36"
Tuyaux & poteaux :	Aluminium 6061-T6 anodisé
Tuyaux & poteaux - diamètre extérieur :	1,9"
Tuyaux & poteaux - diamètre intérieur :	1,610"
Raccords - matériel :	fonte avec galvanisation à chaud & électrodeposition
Quincaillerie :	acier inoxydable
Couple de serrage :	30 lb/pi
Utilisation :	permanente
Garantie :	10 ans
Conforme à :	RSST : 12 CNB : 4.1.5.14 OSHA : 1926.502, 1926.501 Ontario Building Code : 4.1.5.14 WorkSafeBC : 11.2

## ACCESSOIRES



### Poignée de sécurité (supplémentaire)

Cette poignée s'ajoute facilement à l'ensemble pour trappe d'accès pour offrir une prise additionnelle facilitant la sortie de l'échelle.

# ITEM : HGGBAR01

Matériel : Aluminium et acier galvanisé à chaud et électroplaqué.